

**Tony Kouri**  
- 总裁

“与海格森合作帮助我成功实现两个预期目标”

垃圾清理车

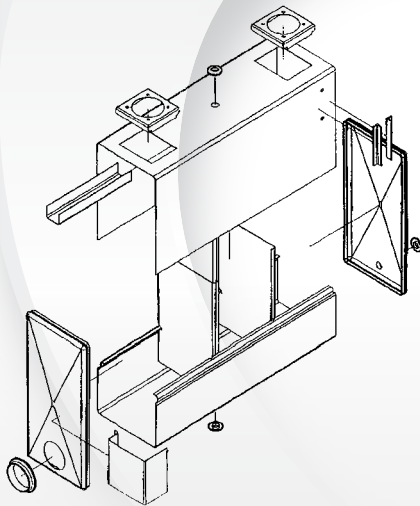

改进前  
150加仑液压油箱

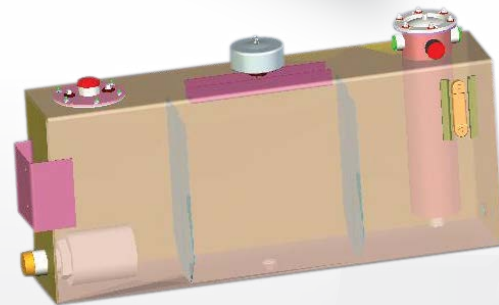

改进后  
150加仑液压油箱

**解决问题：**

- 过滤组件有漏油现象
- 需要一种适用于所有型号车辆的通用油箱

**解决办法：**

- 将油箱和过滤器设计一体化，消除泄漏点
- 通过采用海格森设计工具对工程覆盖面进行优化，设计出一种适用于多种型号车辆的液压控制系统。